

# 簡易取扱説明書

## 電動アシスト三輪自転車に乗りましょう!

自転車に乗る前に、必ず本紙と併せて取扱説明書をお読みいただき  
安全かつ快適にご使用ください。

### 組立てと調整

#### 1 ハンドルの「角度」を調整しましょう

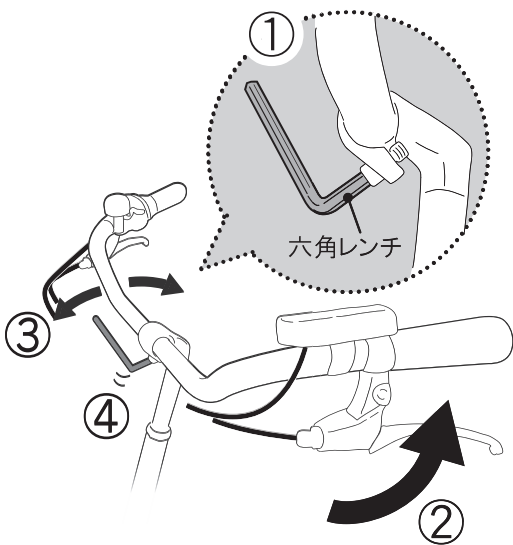

ボルトを緩めハンドルを起こし、  
角度を合わせて固定します。

#### 2 ハンドルの「高さ」を調整しましょう

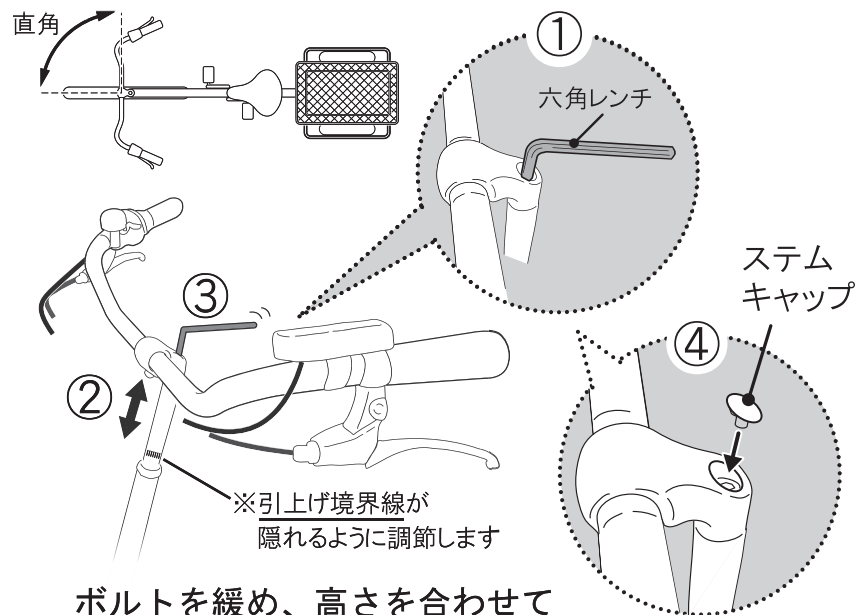

ボルトを緩め、高さを合わせて  
固定します。固定後、ステムキャップを  
つけます。

#### 3 サドルの高さを調整しましょう

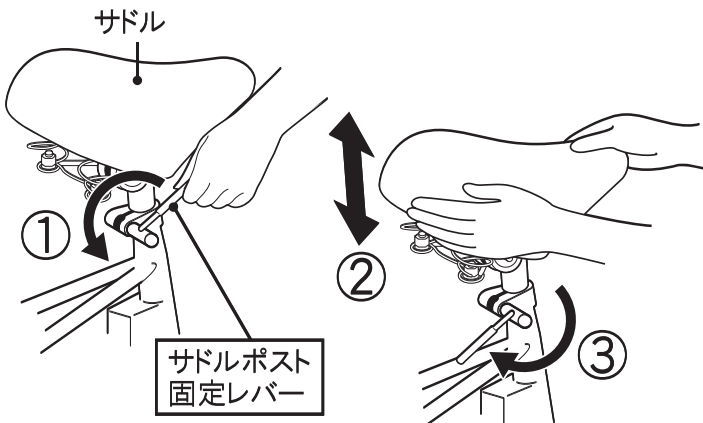

サドルポスト固定レバーを緩め、  
高さを合わせて固定します。

#### 4 スイング切替レバーを「走行時」に切り替えます

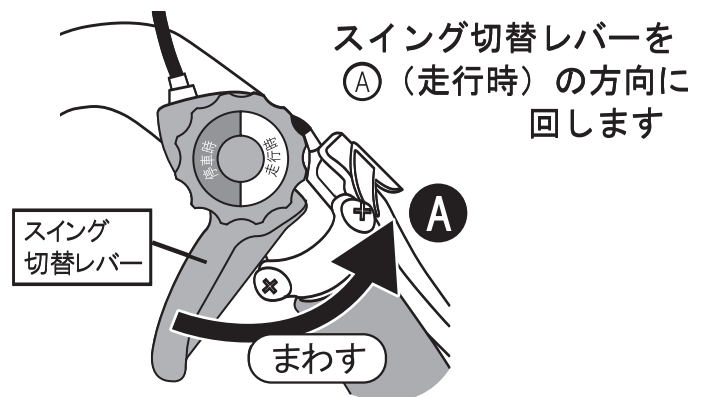

スイング機能がオンになり、カーブも  
大回りせずスムーズに曲がるができます

自転車の「組立てと調整」が終わったら…

## 電動アシスト機能の使い方

自転車に乗車した状態で、まずは電源スイッチを「オン」!

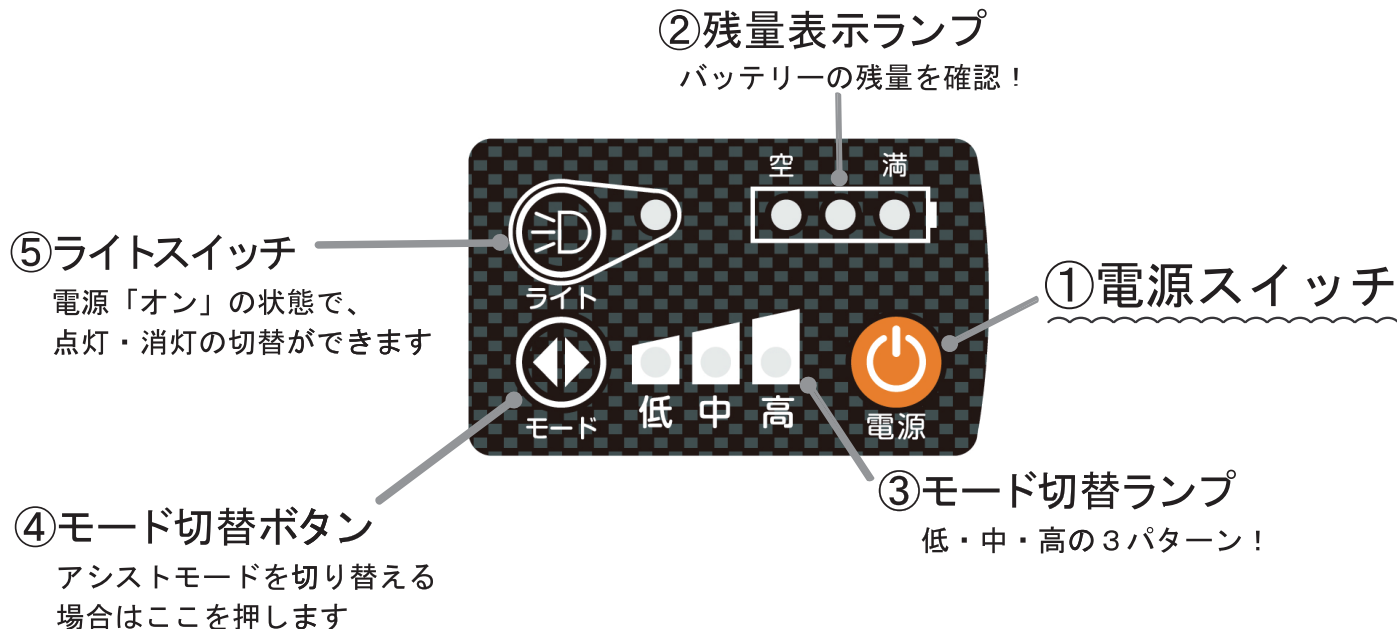

## さあ、乗りましょう!

ペダルをゆっくり踏み込み発進します!

ペダルを踏み込むと同時に、電動アシストが働きます。

### 乗ったあとは…

アシストの電源を「オフ」にして切ります

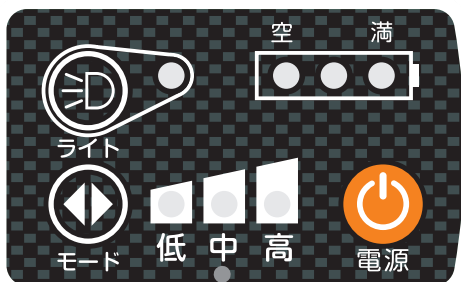

表示ランプが消えたことを確認します

最後にしっかり前輪の鍵をかけましょう

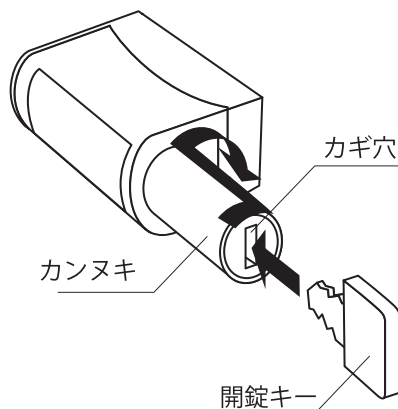

開錠キーをカギ穴に差し込み、開錠キーを右に少しひねりながらカンヌキごと押し込み、突き当たったら再び右に少しひねって開錠キーを抜き取ります。