

【ハンドル】 アヘッドシステムの固定方法

ハンドルバー角度調整方法

【参考画像】

アヘッドシステム

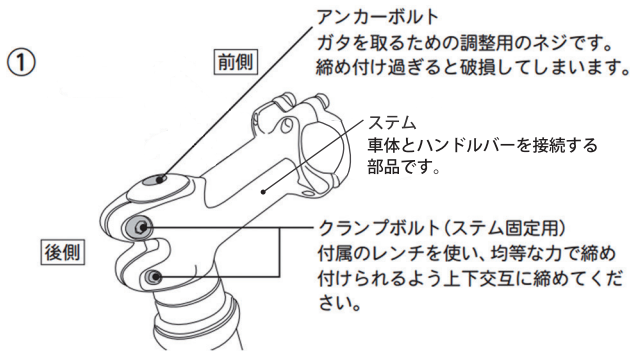

①前輪が逆向きになって梱包されている車種もあります。
前輪を正しい方向に向けてから作業を行ってください。

※前輪のブレーキが進行方向側にある状態が正しい状態
となります。

【ステムが反対向きになっている場合】

クランプボルトを緩めて、ステムを前ブレーキと同じ
方向に調整します。

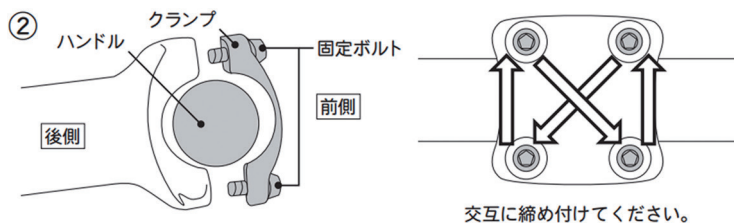

②ハンドルバー固定用ボルトを左回し(反時計回
り)に回してクランプを取り外しハンドルバー
を取り付けます。この際、ボルトは交互に均等
に締め付けてください。

※必ず垂直にボルトを締め付けてください。
斜めに取付けるとネジ山を破損する場合が
あります。

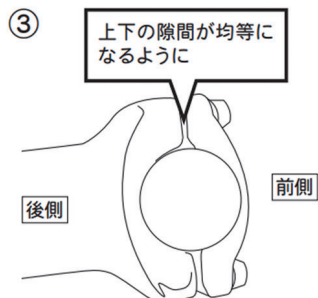

③上下の隙間が均等になるように注
意して締め付けてください。

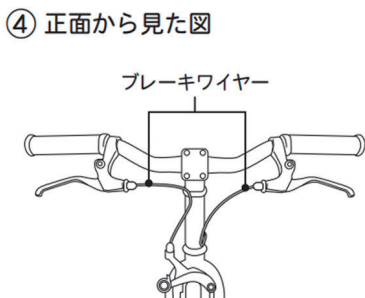

④ハンドルバーを固定する際はワイヤー類
(ブレーキワイヤー・変速ワイヤー)に絡ま
りが無いことを確認してください。

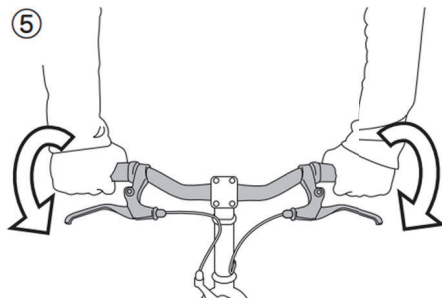

⑤両手で下向きに強い力を加えてもハンドルバー
が回転しないことを確認してください。

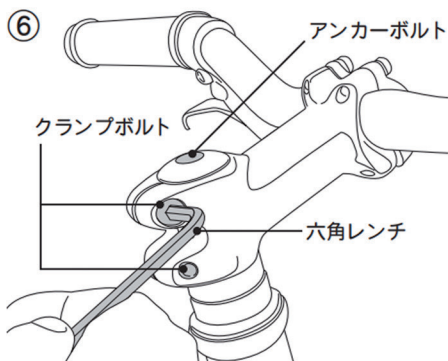

⑥縦に2本並んでいるクランプボルトを交互に
締め付け、ハンドルシステムを固定します。

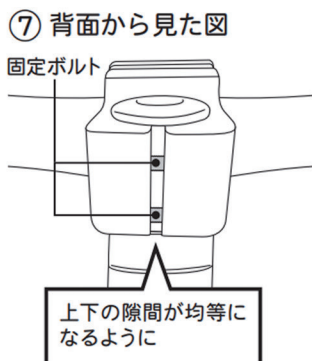

⑦ハンドル固定と同様に、隙間が
均等になるように注意して締め
付けてください。

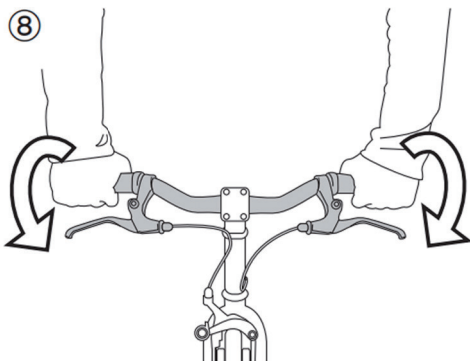

⑧ハンドルがしっかりと固定されているか、ハンド
ル取り付けにガタがないかを確認してください。
※ハンドルにガタがある場合は、クランプボルトを
ゆるめた状態にしてから、上部アンカーボルトを
締め込んで調整してください。