

# 折畳みフレーム について

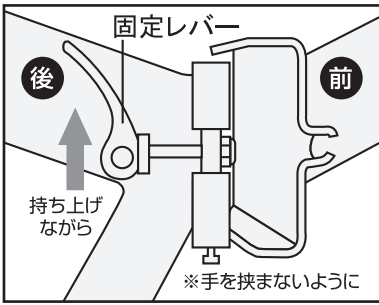

## 折畳みフレームの組立方法



フレーム側面に対して固定レバーを直角の位置にし、持ち上げながら、折り畳んであるフレームをまっすぐにして、ジョイント部をかみ合わせます。

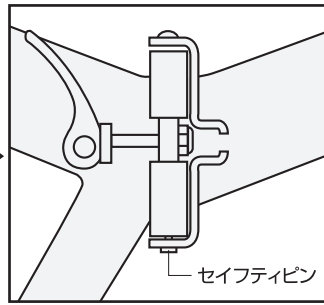

ジョイント部が合ったら、セイフティピンによって、仮のロックがかかります。

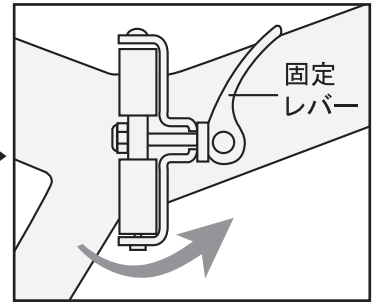

固定レバーの向きを前方に移動させます。

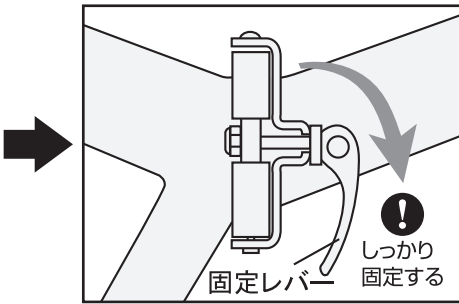

固定レバーを、手のひらが少し痛くなるくらい力で押し下げ、しっかりと固定して出来上がりです。

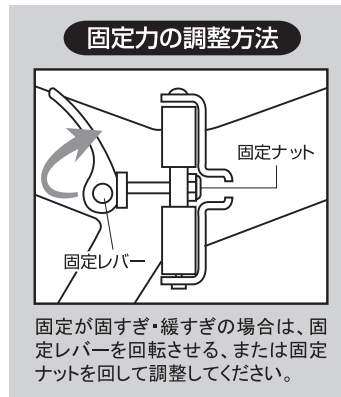

固定が固すぎ・緩すぎの場合は、固定レバーを回転させる、または固定ナットを回して調整してください。



注意

フレーム前部と後部の折畳み部で指を挟まないように十分に注意してください。



警告

フレームは、しっかりと固定してください。

## 折畳みフレームの折畳み方法

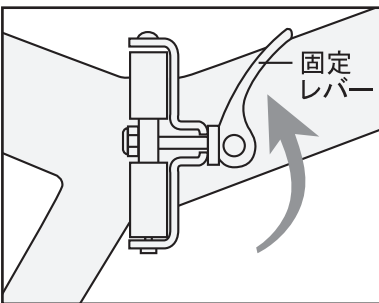

固定レバーを上方向に解除します。

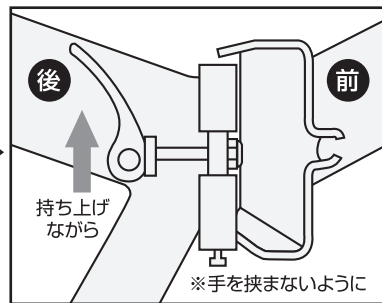

フレーム側面に対して固定レバーを直角の位置に移動し、レバーを持ち上げながら、フレームを畳みます。



注意

フレーム前部と後部の折畳み部で指を挟まないように十分に注意してください。